

AUTOMATISMOS PARA PORTONES CORREDIZOS

Instrucciones de instalación y uso

BRAVO524

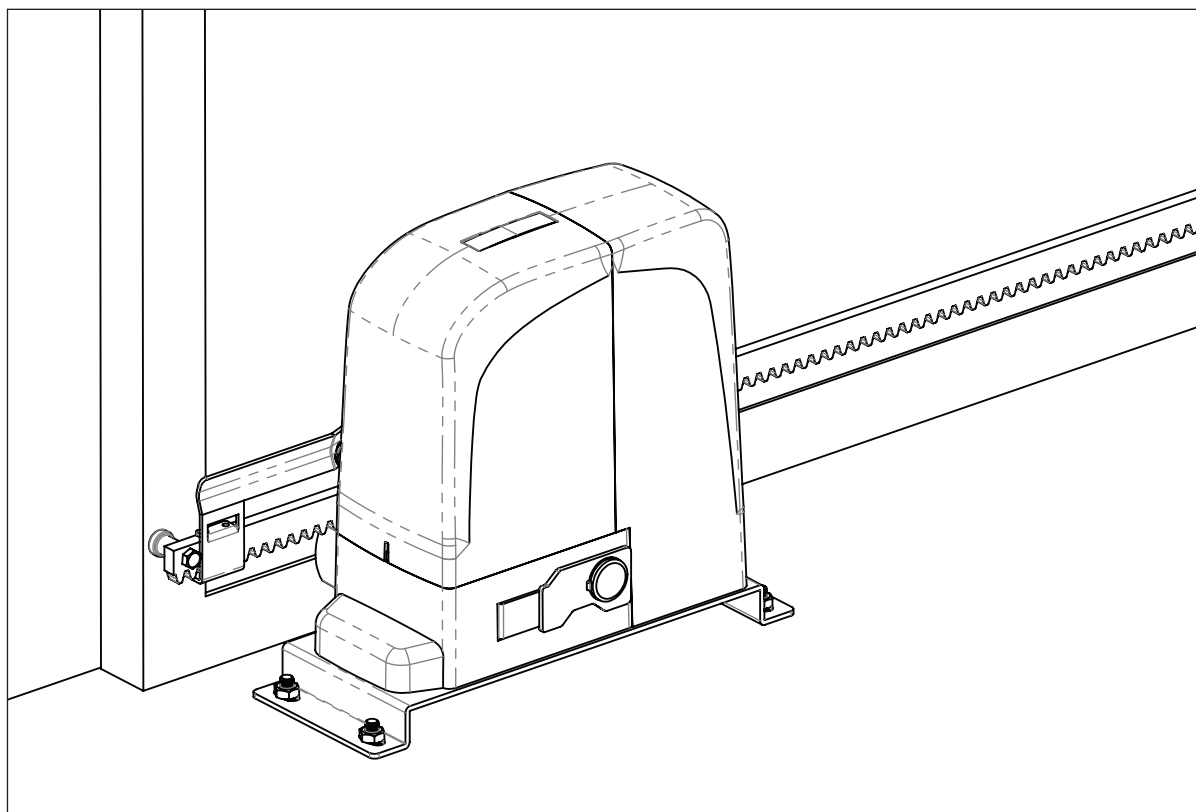

ÍNDICE

1) Avisos Generales de Seguridad.....	pág. 01
2) Descripción.....	pág. 02
3) Especificaciones Técnicas	pág. 03
4) Descripción del Sistema.....	pág. 03
5) Accesorios	pág. 04
6) Herramientas para la Instalación	pág. 04
7) Instalación.....	pág. 05
8) Mantenimiento.....	pág. 10
9) Reparaciones	pág. 10

1) AVISOS GENERALES DE SEGURIDAD

- 1) ¡ATENCIÓN! Para garantizar la seguridad de las personas es importante que lea las siguientes instrucciones. Instalación incorrecta o uso incorrecto del producto puede causar daños graves.
- 2) Lea cuidadosamente las instrucciones antes de instalar el producto.
- 3) No deje material de embalaje (plástico, poliestireno, etc.) al alcance de los niños, pues, tales materiales son potenciales fuentes de peligro.
- 4) Guarde estas instrucciones para futuras referencias.
- 5) Este producto fue estrictamente diseñado y construido para el uso indicado en este documento. Cualquier uso que no el aquí indicado, puede comprometer el buen funcionamiento del producto y/o convertirlo en fuente de peligro.
- 6) El productor/distribuidor no puede ser responsabilizado por daños que advengan del uso inadecuado, u otro uso que no el indicado para este producto.
- 7) No instale el producto en atmosfera explosiva: la presencia de gases o humos inflamables puede constituir un serio peligro para la seguridad.
- 8) Las partes mecánicas deben estar de conformidad con lo previsto en las normativas EN 12604 y EN12605.
- 9) El productor/distribuidor no puede ser responsabilizado por la falla técnica en la construcción de los elementos a ser motorizados, o por otra deformación que pueda ocurrir durante el uso.
- 10) La instalación debe estar de conformidad con las normativas EN 12453 y EN12445.
- 11) Antes de efectuar cualquier trabajo, corte el suministro de corriente eléctrica.
- 12) Certifíquese de que el sistema de tierra está construido perfecta y correctamente y conéctelo a las partes metálicas de la estructura.
- 13) El automatismo está equipado con sistema de control de fuerza, sin embargo, los finales de carrera deben conferirse de acuerdo con lo mencionado en las normativas referidas en el punto 10.
- 14) Los dispositivos de seguridad (EN 12978) protegen cualquier área de peligro contra riesgos de movimiento mecánico que puedan aplastar, arrastrar y/o cortar.
- 15) Se recomienda usar al menos una luciérnaga/dispositivo luminiscente para cada sistema, y un aviso de advertencia fijado adecuadamente en la estructura.
- 16) El productor/distribuidor no puede ser responsabilizado por el mal funcionamiento o seguridad del automatismo si se usan componentes no producidos por el mismo.
- 17) Usar estrictamente piezas originales para el mantenimiento.
- 18) No alterar/cambiar de modo alguno los componentes del automatismo.
- 19) El instalador debe suministrar toda la información acerca del funcionamiento manual del sistema en caso de emergencia, y entregar al usuario el manual del producto.
- 20) No dejar niños o adultos permanecer cerca del producto mientras este esté en funcionamiento.
- 21) Mantener los mandos fuera del alcance de los niños para evitar y prevenir que el automatismo sea activado involuntariamente
- 22) Solo se permite el tráfico cuando el portón está completamente abierto.
- 23) El usuario no debe intentar reparar o hacer cualquier alteración y/o modificación directa, debiendo contactar personal cualificado.
- 24) Todo lo que no esté previsto expresamente en estas instrucciones no está permitido.

2) DESCRIPCIÓN

El automatismo puede movilizar portones corredizos residenciales con hojas de hasta 7 metros de largo y 500kg de peso. Es un motor de engranajes electromecánico irreversible, alimentado por central electrónica a 24V.

El automatismo tiene una central electrónica programable que le permite ajustar varios parámetros tales como el tiempo de trabajo, el tiempo de pausa, la sensibilidad antiplastamiento y también la apertura parcial (acceso peatonal).

El sistema irreversible garantiza que el portón permanezca bloqueado cuando el motor no está en funcionamiento.

Un sistema de desbloqueo manual permite que se mueva el portón manualmente en caso de avería o emergencia.

Diseñado y construido únicamente para el control de portones corredizos. No utilizar para cualquier otro objetivo o finalidad.

2.1. Descripción de la estructura

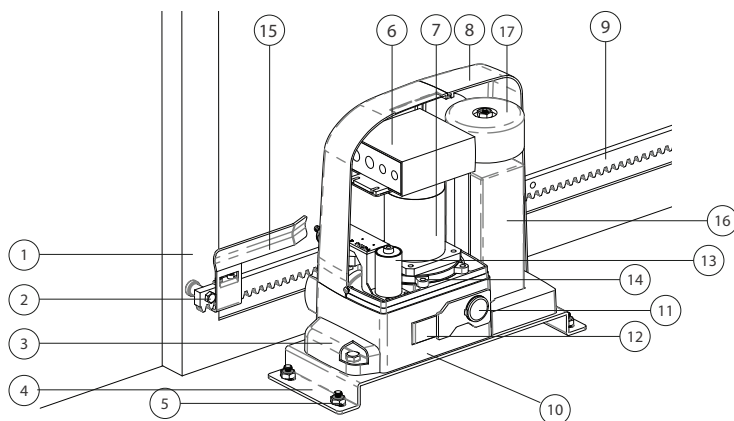

Fig. 01

- | | | |
|--------------------------------------|----------------|----------------------------|
| 1. Portón | 7. Motor | 13. No aplicable |
| 2. Espaciador de Cremallera | 8. Tapa | 14. Tornillo |
| 3. Cubierta Protectora | 9. Cremallera | 15. Chapa Final de Carrera |
| 4. Chapa/Placa de fijación del motor | 10. Cáster | 16. Batería |
| 5. Tornillo de fijación | 11. Cerradura | 17. Transformador |
| 6. Central electrónica | 12. Desbloqueo | 18. Soporte de Batería |

2.2. Dimensiones

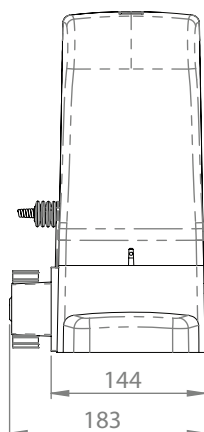
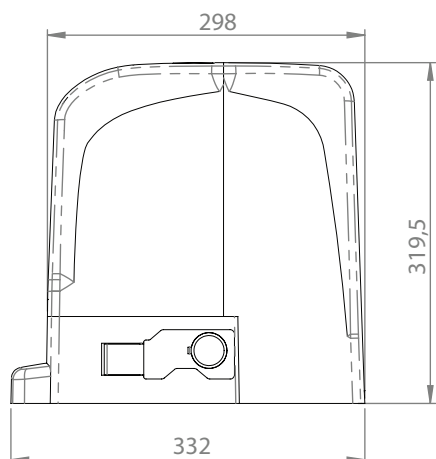

Fig. 02

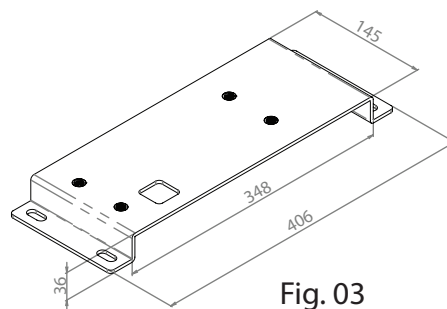

Fig. 03

3) ESPECIFICACIONES TÉCNICAS

Especificaciones técnicas del automatismo:

Alimentación del transformador	230V , 50Hz
Motor	24V
Potencia	120W
Velocidad máxima	0.16m/s
Binario	700N
Tiempo de funcionamiento	-
Ruido	≤ 56dB
Restablecer térmico	-
Temperatura de trabajo	> -45°C hasta < 65°C
Clase/Tipo de protección	IP44
Protección térmica	-
Peso máximo de la hoja	500Kg
Largo máximo de la hoja	7 m
Frecuencia de trabajo	Intensivo
Condensador	-

4) DESCRIPCIÓN DEL SISTEMA

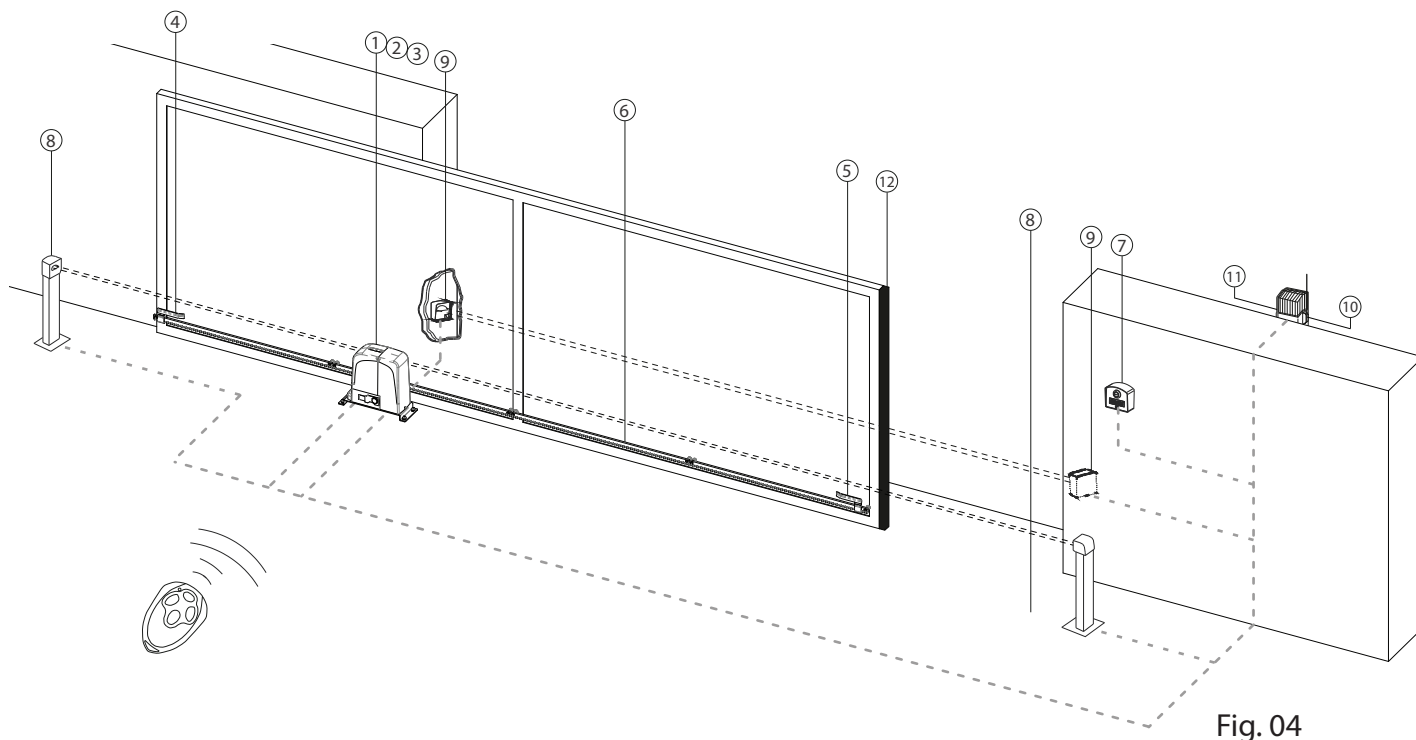

Fig. 04

- 1. Motor
- 2. Central
- 3. Receptor
- 4. Chapa/placa fin de carrera izquierda

- 5. Chapa/placa de fin de carrera derecha
- 6. Cremallera
- 7. Selector de llave
- 8. Columna de fotocélula

- 9. Fotocélula de seguridad
- 10. Antena
- 11. Luciérnaga/dispositivo luminiscente

7) INSTALACIÓN

7.1. Comprobación preliminar

De forma a garantizar la eficiencia y funcionamiento del automatismo, certifíquese de que se aplican las condiciones siguientes:

- La estructura del portón debe ser adecuada para que éste sea automatizado. Comprobar si la estructura es suficientemente fuerte y si respeta las dimensiones y pesos señalados en las especificaciones técnicas;
- Certificar que el portón desliza nivelado;
- Certificar que el portón se moviliza uniformemente y correctamente, sin ninguna fricción irregular durante la totalidad de su carrera;
- El suelo debe proporcionar estabilidad suficiente a los tornillos que fijan la chapa/placa de fijación;
- Remover todas las cerraduras y cerrojos. Aconsejamos que todos los trabajos de cerrajería se realicen antes de ser instalado el automatismo.

7.2. Preparar la chapa de fijación

Encaje los cuatro tornillos suministrados en los cuatro agujeros de la chapa/placa de fijación, como se señala en la Fig. 07 y Fig.08.

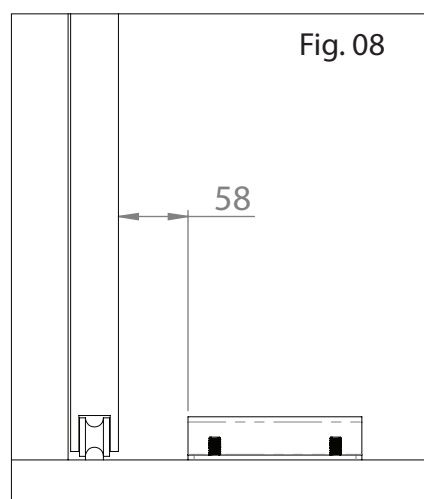
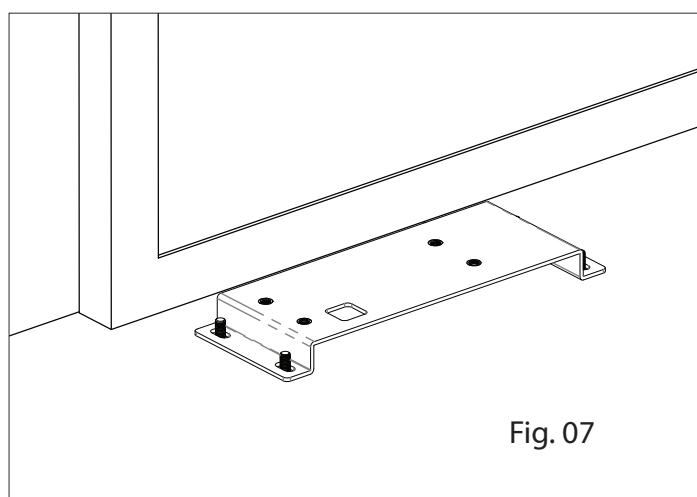

7.3. Posicionar la chapa de fijación

a) La chapa/placa de fijación debe ser colocada como en la Fig.09a (cerrar a la derecha) o Fig. 09b (cerrar a la izquierda), para asegurar que la cremallera y el piñón encajan perfectamente.

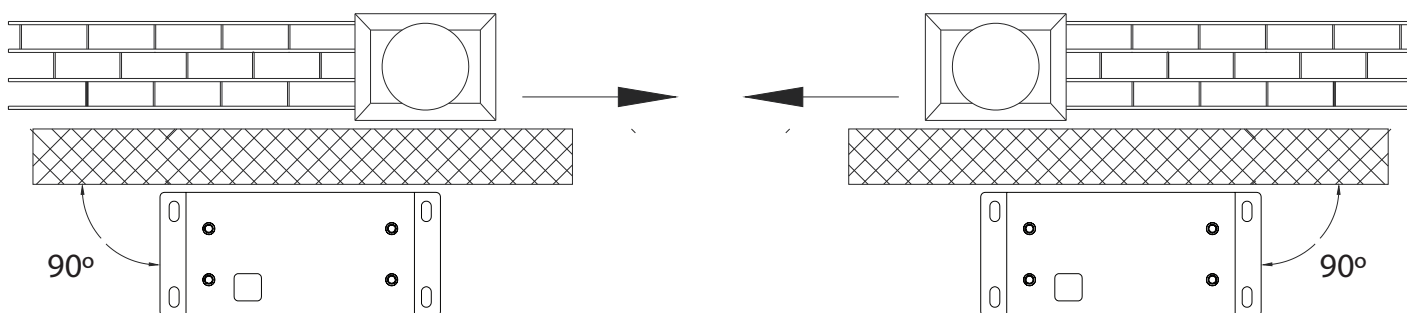

b) Atornille la chapa/placa de fijación al suelo, utilizando los tornillos previamente fijados al suelo dejando uno o más tubos para pasar los cables eléctricos a través de la chapa/placa (Fig.10 y Fig. 11). Utilizando un nivel, compruebe si la chapa/placa está perfectamente horizontal.

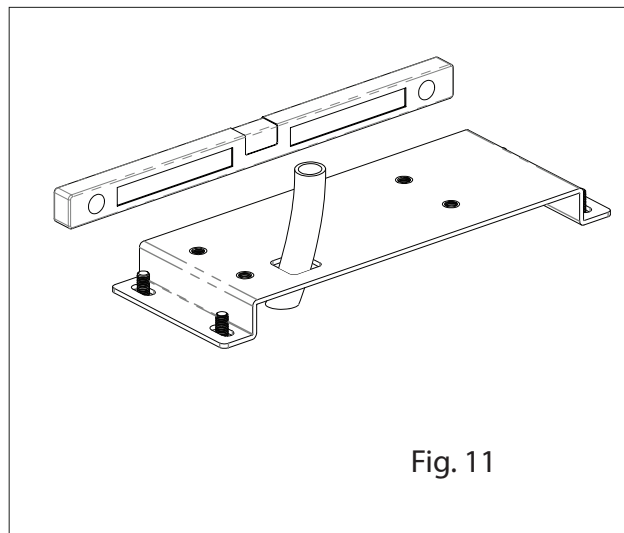
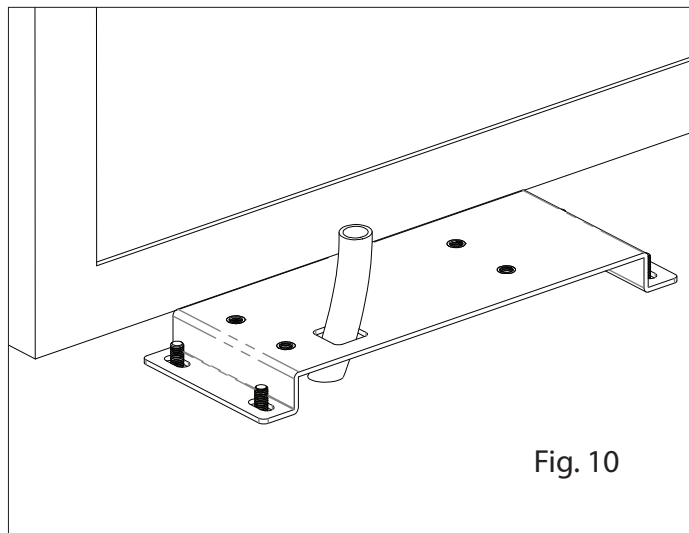

7.4. Posicionar el motor

Pase los cables eléctricos para conectar el motor a los accesorios y alimentación como señala la Fig. 4. Deje los cables con el largo necesario para efectuar las conexiones con la central, de forma a facilitar la conexión de los mismos.

Posicione el motor en la chapa/placa dejándolo centrado con la misma como en la Fig. 12

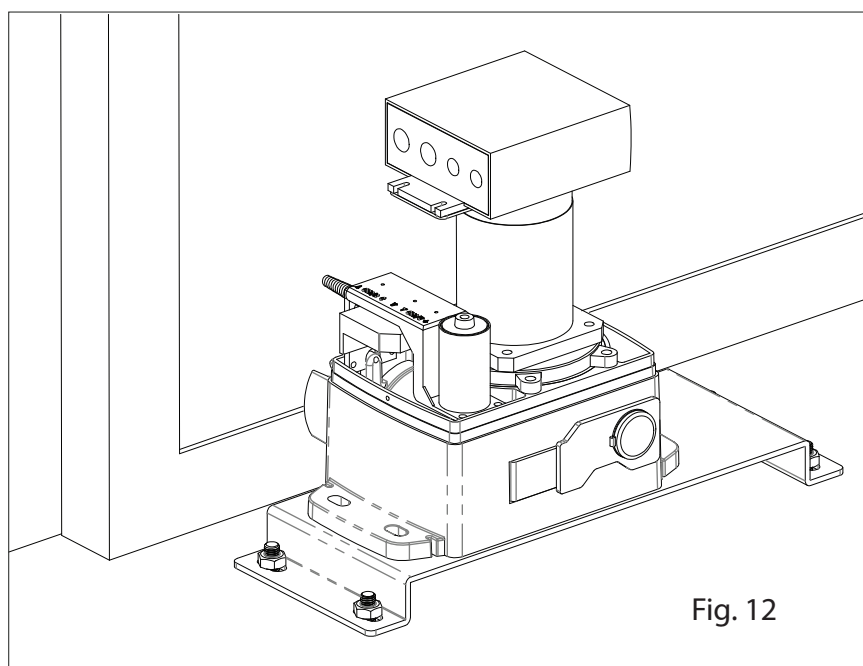

7.5. Ajustar el motor

Ajuste la distancia entre el motor y el portón como en la Fig. 13.

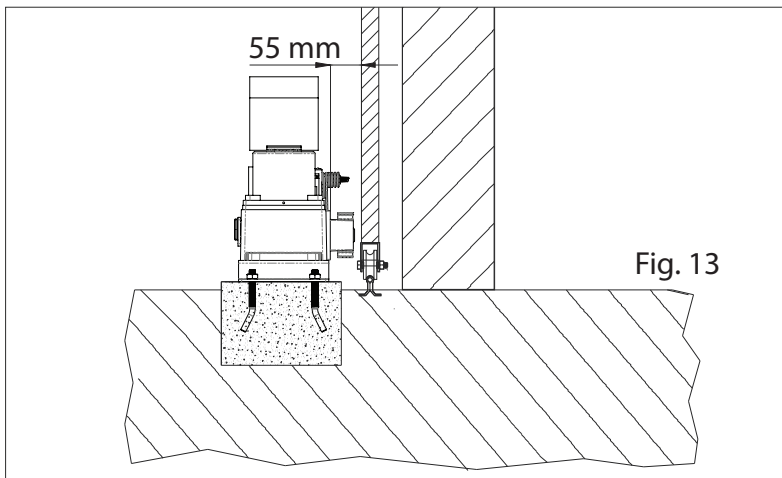

7.6. Atornillar el motor

Para fijar el motor, coloque la chapa/placa de soporte arriba de la aleta lateral de fijación del cárter, y fije el motor apretando levemente los tornillos como ilustra la Fig. 14.

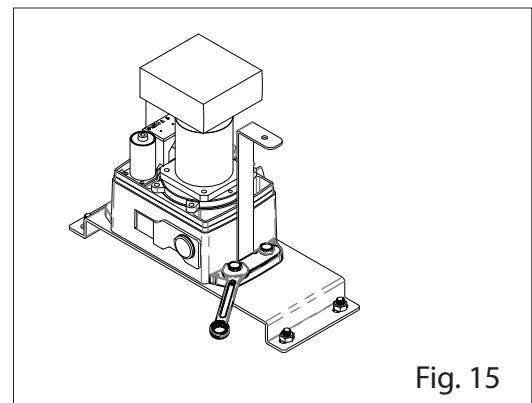
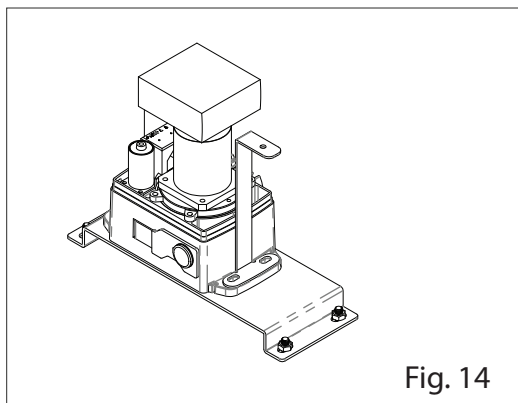

Después de la fijación del motor coloque el soporte de batería (Fig. 16), el transformador fijándolo con tornillo y hembra (Fig. 17) y la batería (Fig. 18).

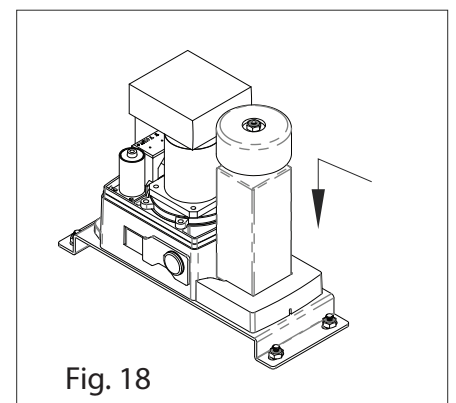
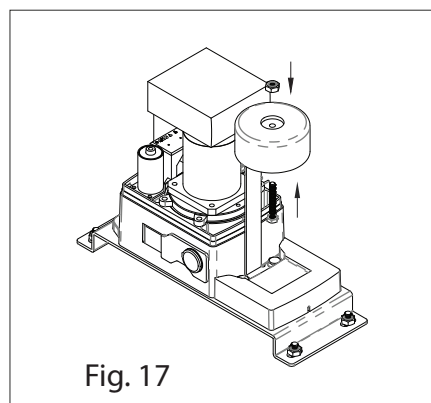
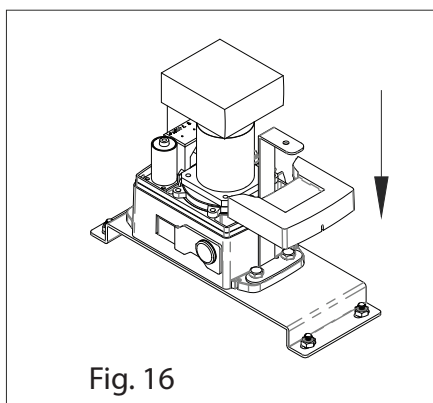

Después de la fijación de los componentes internos, coloque las tapas (Fig. 18) y utilice los tornillos para fijarla (Fig. 19).

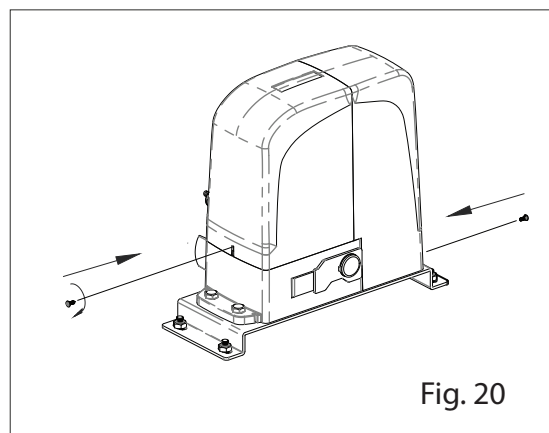
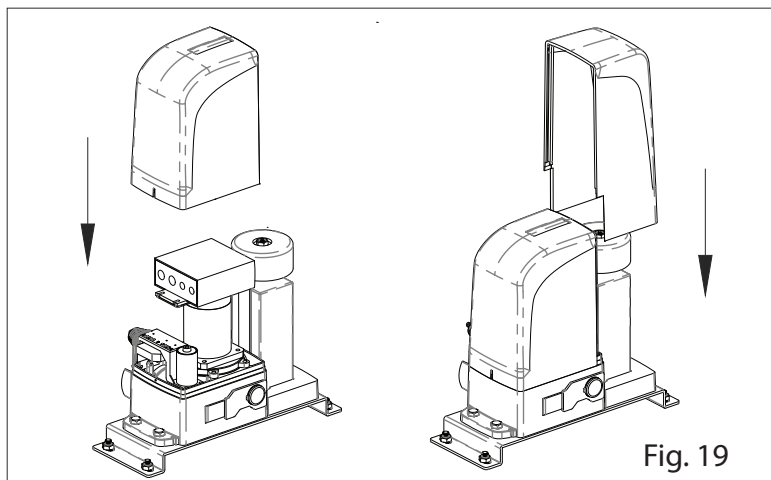

Después de fijada la tapa, coloque la cubierta de protección lateral (Fig. 20).

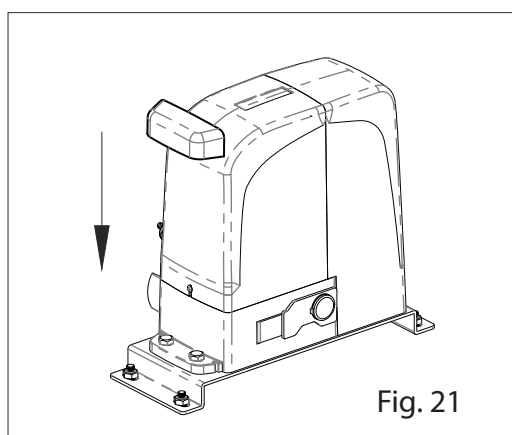

7.7. Desbloquear el motor

Para desbloquear el motor, inserte la llave en la cerradura, ruede 90° y tire para desbloquear el motor.

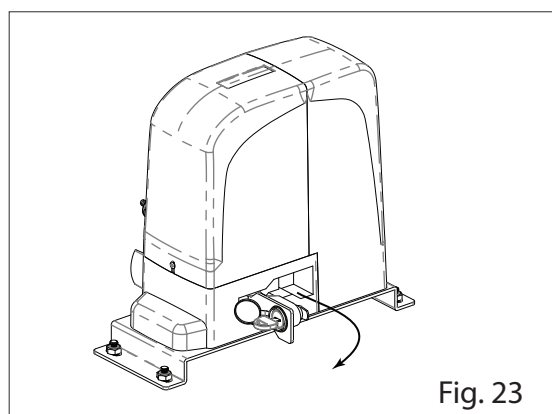
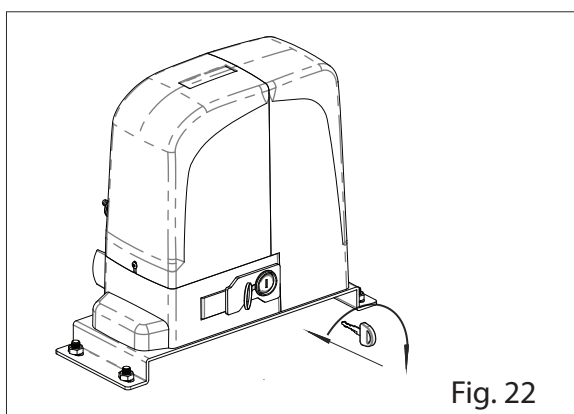

Después que el motor esté desbloqueado podrá abrir y cerrar el portón manualmente.

7.8. Instalar la cremallera

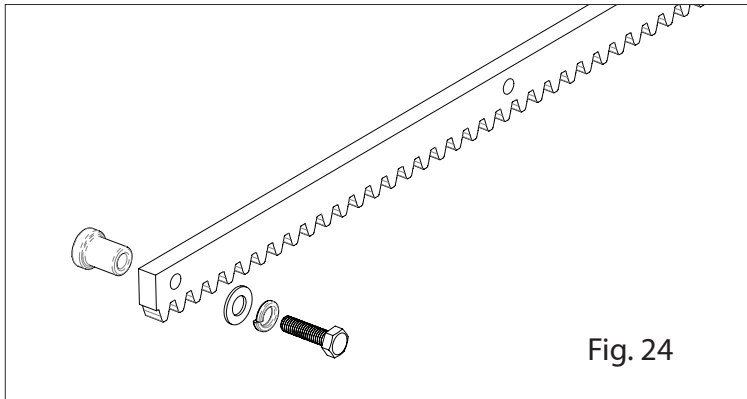

- Preparar la cremallera para ser aplicada. Colocar estos espaciadores en todos los agujeros de la cremallera para que ésta quede completamente segura.

- Manualmente colocar la hoja del portón en la posición de cerrado.
- Posicionar la primera pieza de cremallera que se atornilla apoyada sobre el piñón y con la ayuda de un nivel y de herramienta de fijación mantenerla nivelada en la horizontal.
- Movilizar el portón hacia delante y hacia atrás manualmente, para garantizar que la cremallera está encajada correctamente en el piñón y el movimiento se realiza sin problemas.
- Fijar la cremallera en el portón. (Fig. 21). Para garantizar una fijación correcta, puede ir movilizándolo poco a poco y fijando los espaciadores al portón siempre cerca del piñón.
- Recostar y/o apoyar otro elemento de cremallera al anterior, utilizando un pedazo adicional de cremallera para sincronizar los dientes de los dos elementos (Fig. 22)
- Usar nuevamente un nivel para garantizar que la cremallera está perfectamente nivelada.
- Movilizar el portón manualmente y efectuar las operaciones de fijación tal como con el primer elemento, procediendo hasta el final del portón.

NOTA: Este motor puede funcionar con todo tipo de cremalleras.

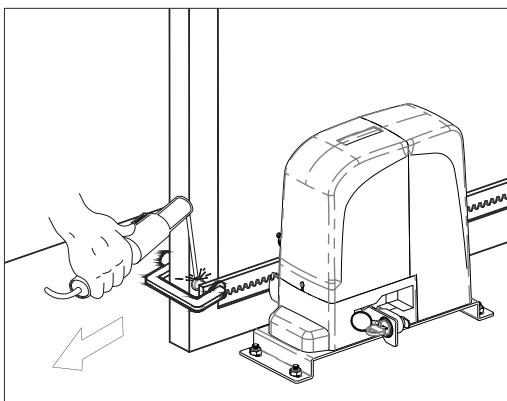

Fig. 25

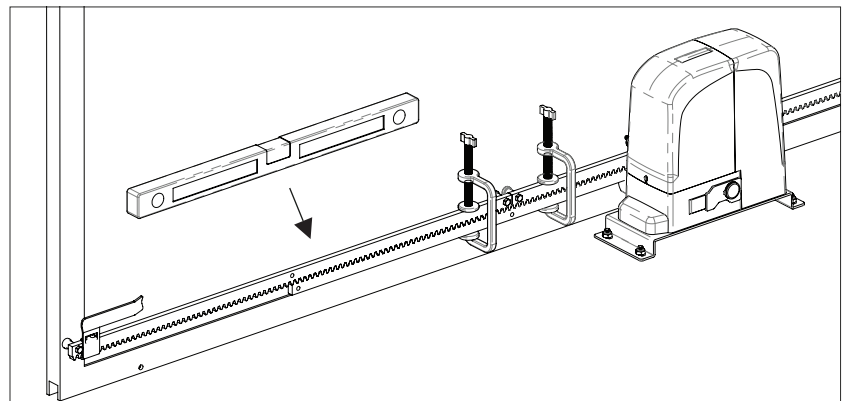

Fig. 26

Cuando instale cremallera de nailon, haga la aplicación siguiendo los mismos pasos descritos en los puntos anteriores.

Comience por colocar el portón en la posición de cerrado, apoye el primer metro de cremallera sobre el piñón del motor manteniéndola nivelada horizontalmente, atornille el primer tornillo.

Vaya abriendo el portón y atornillando los restantes tornillos.

Siga juntando más partes de cremallera y repitiendo los mismos pasos hasta concluir la instalación.

NOTAS:

- Certifíquese que durante la carrera del portón, todos los elementos de la cremallera engranan correctamente con el piñón.
- Nunca soldar los elementos de cremallera a los espaciadores. Para la fijación de estos, use tornillos y arandelas como en la Fig. 20.
- No utilizar masa u otro tipo de lubricante entre la cremallera y el piñón.

7.9. Instalar chapas/placas de fin de carrera

- Después de instalada la cremallera, llevar de nuevo el portón a la posición de cerrado y posicionar la chapa/placa de fin de carrera en la cremallera. En esta posición de cerrado, la chapa/placa debe accionar el fin de carrera del motor.
- Atornillar los tornillos DIN912 M5x12 suministrados en el embalaje, hasta recostar/apoyar a la cremallera apretándola.
- Movilizar el portón hasta la posición de abierto y repetir el mismo procedimiento para la otra chapa/placa de fin de carrera.

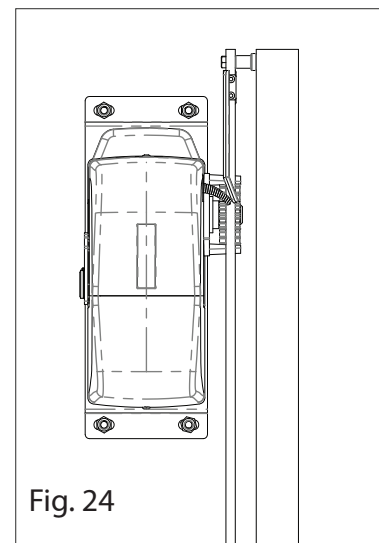
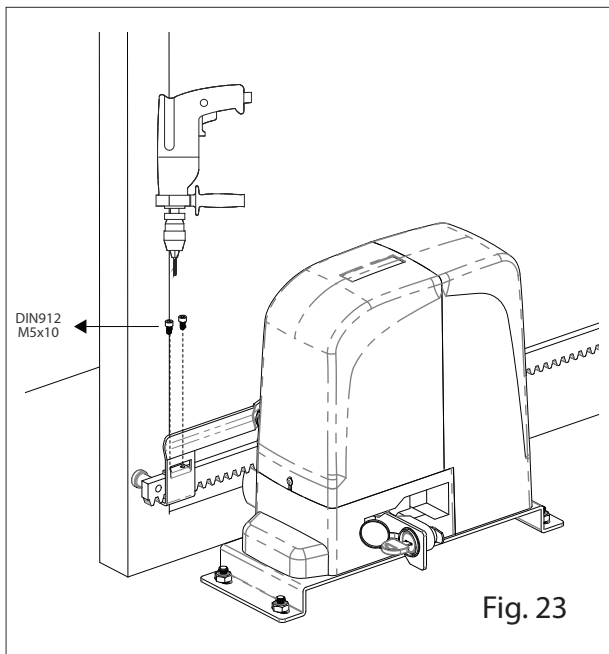

8) MANTENIMIENTO

Efectuar las siguientes operaciones por lo menos cada 6 meses:

- Comprobar el funcionamiento del sistema de desbloqueo.
- Comprobar el funcionamiento de los dispositivos de seguridad y accesorios.

9) REPARACIONES

Para cualquier tipo de reparaciones contacte los centros de reparaciones autorizados.